

**«ПАВИЛЬОН КНИГИ:  
КАК СОЗДАТЬ  
СОВРЕМЕННОЕ  
КУЛЬТУРНОЕ  
ПРОСТРАНСТВО»**

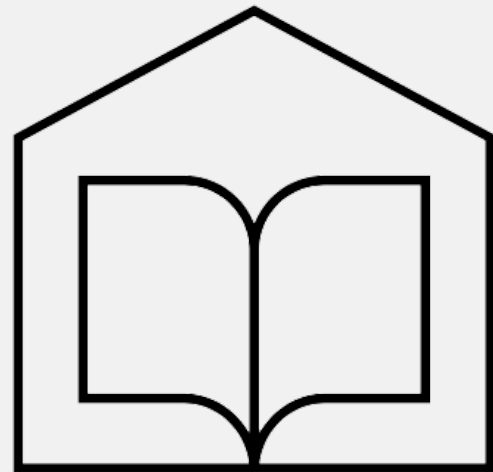





**Что вам  
напоминает  
это здание?**



# Храм Гефеста в Афинах.

Дорический ордер.

449—415 гг. до нашей эры.



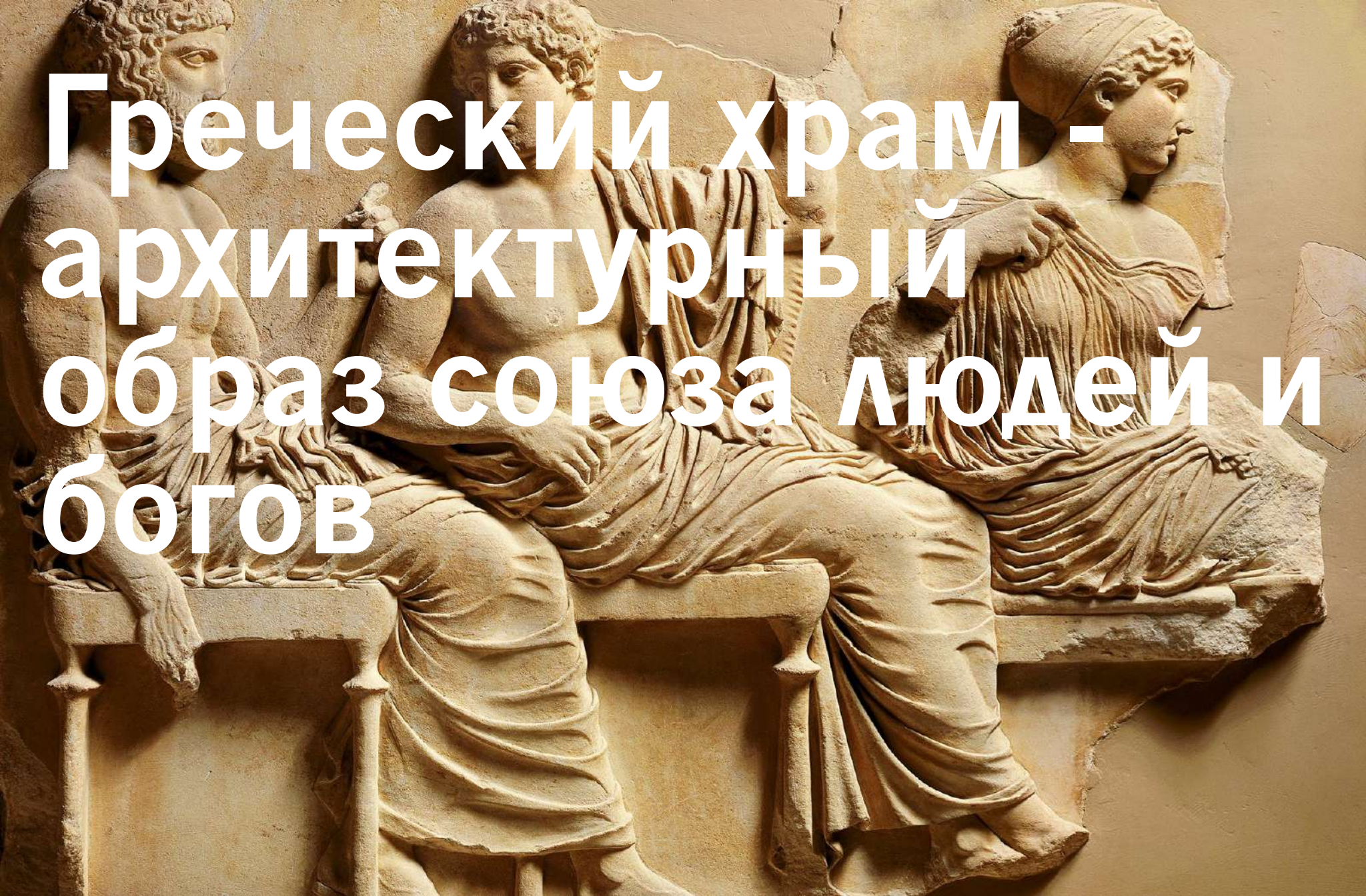

Греческий храм -  
архитектурный  
образ союза людей и  
богов



Вид на фонтан «Колос»  
на ВСХВ СССР.  
1954 год.







ОТ МРАКА  
К СВЕТУ.

К КНИГЕ.

ОТ ГОРЯ  
К СЧАСТЬЮ.

ОТ БИТВЫ



# Дом Книги в 1954 году.



Архитектура греческого храма



Советская идеология

**Каким  
должен быть  
Дом Книги  
сейчас?**



# Функция



**Открытость** ко всем и ко всему новому. Любой человек найдет здесь для себя что-то свое, или книгу или особую атмосферу.



**Актуальность** вне времени. Классическое здание, строгое пространство и назначение павильона, которое не меняется на протяжении уже 65 лет.



**Разнообразие** во всем, начиная от книг, заканчивая досугом. Можно или поработать на ноутбуке или уединиться в лаунж кресле с любимой книжкой.

# **Проницаемость и открытость.**

**- Свобода доступа**



# **Проницаемость и открытость.**

- Свобода доступа**
- Легкость общения и дискуссий**

# **Проницаемость и открытость.**

- Свобода доступа**
- Легкость общения и дискуссий**
- Комфортная и непринужденная обстановка**

**...**



**... проницаемость  
и единение с природой.**

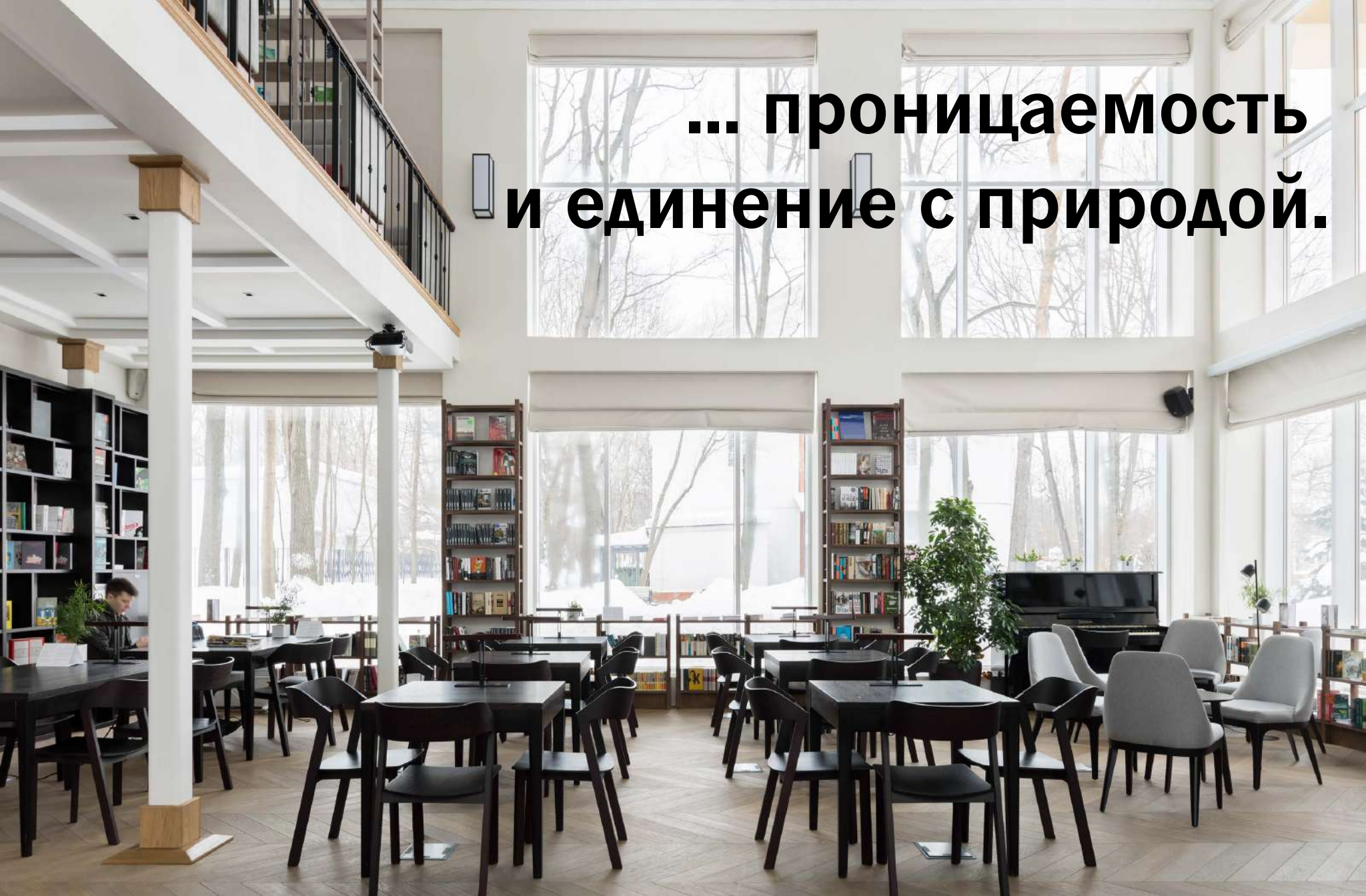

# **Актуальность.**

**- Дом Книги за всю свою историю  
ни разу не менял назначение**

# **Актуальность.**

- Дом Книги за всю свою историю ни разу не менял назначение**
- Платформа для развития**



**... и конечно современная площадка  
немыслима  
без отличного кофе!**

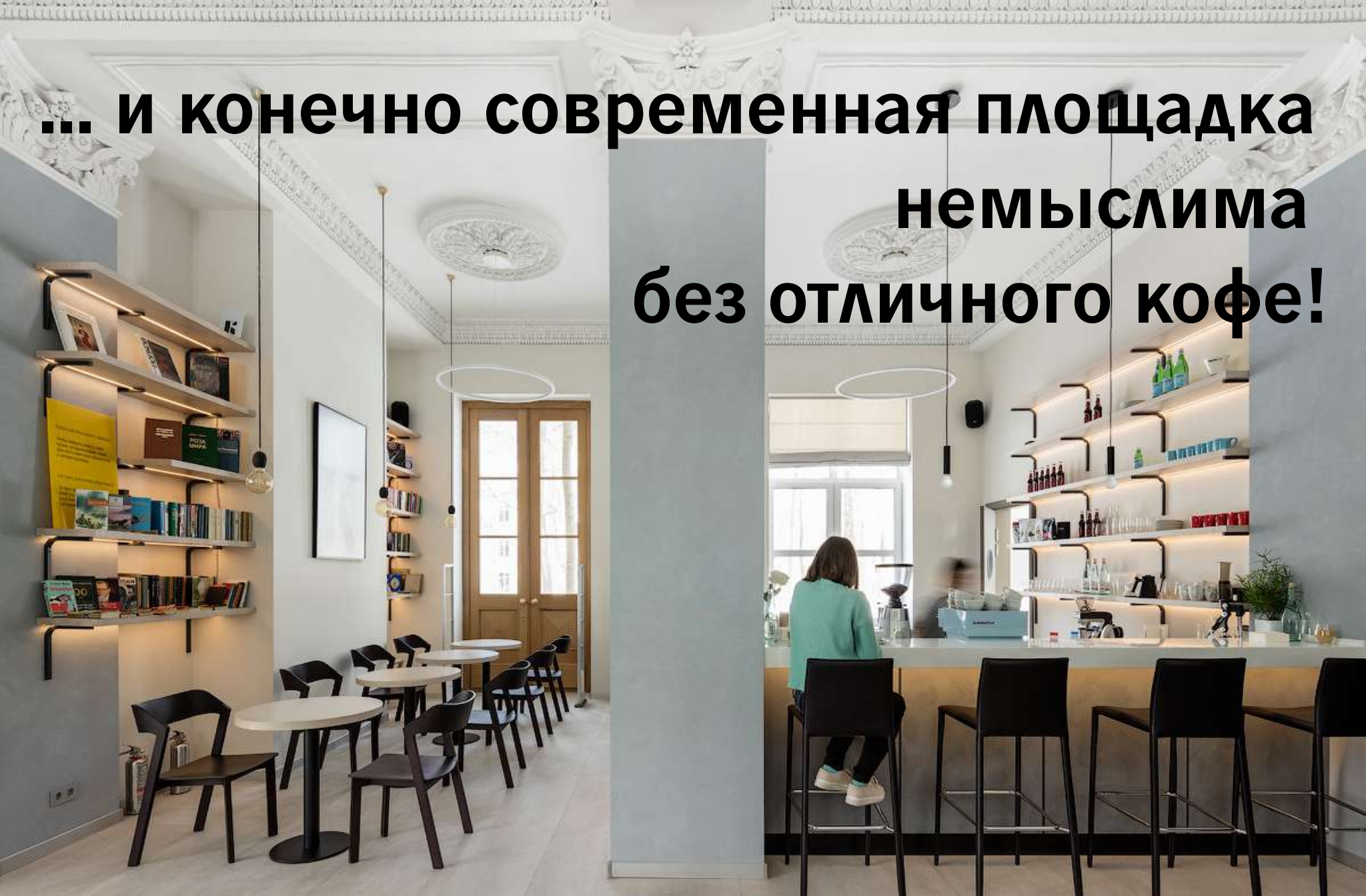

# **Разнообразиие.**

**- Вместо одного читального зала -  
рабочая, лаунж зона и лекторий**

# **Разнообразиие.**

- Вместо одного читального зала -  
рабочая, лаунж зона и лекторий**
- Создание новых нужных функций**



# Разнообразие.

- Вместо одного читального зала -  
рабочая, лаунж зона и лекторий
- Создание новых нужных функций
- Трансформация пространства
- ...

**... организация второго уровня -  
балкона.**

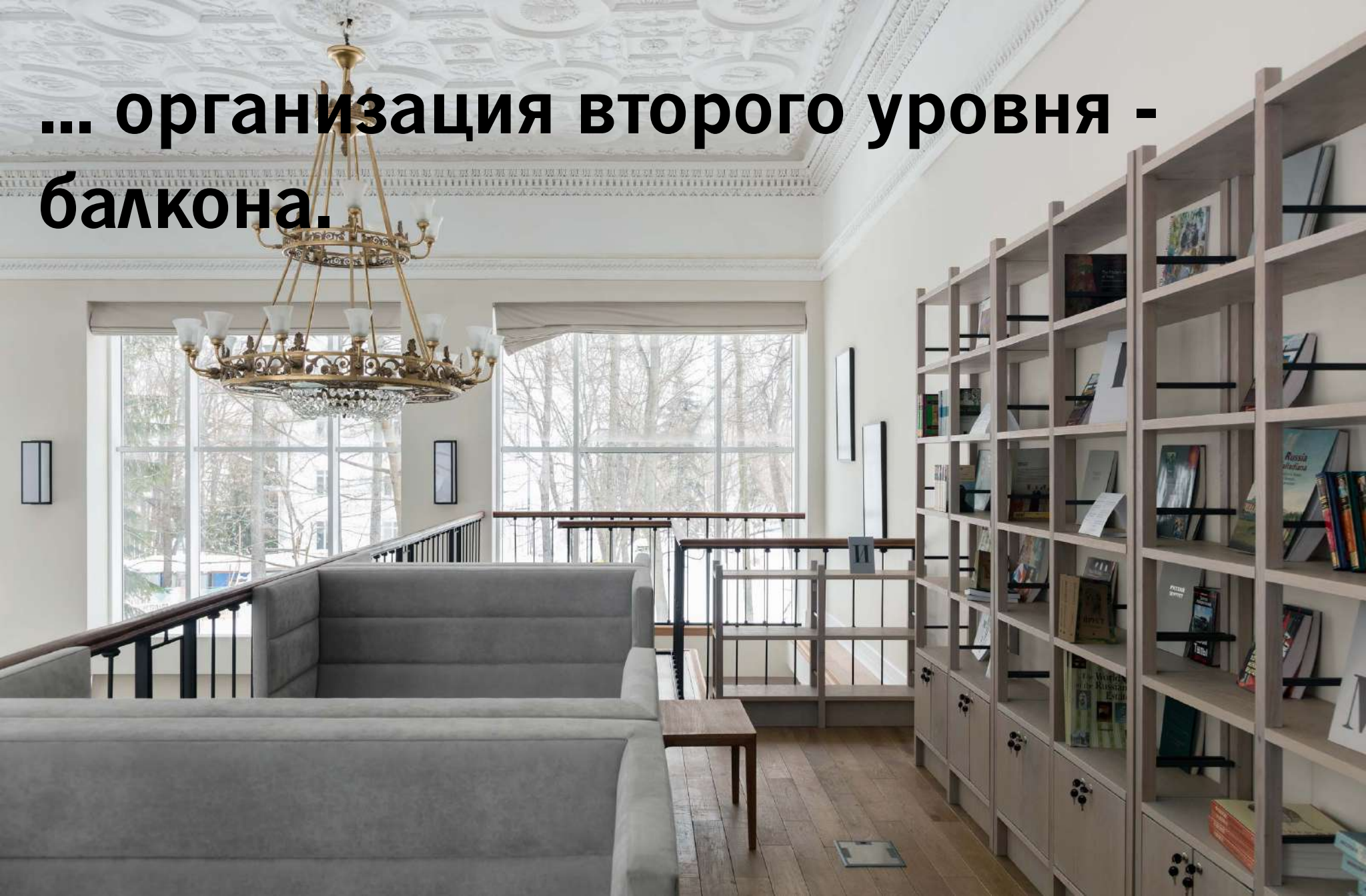



A high-angle photograph of a modern library or reading room. The room features a large window on the right side, providing natural light. A black upright piano is positioned near the window. To the left of the piano is a large, lush green plant in a dark pot. The room is filled with wooden bookshelves of various heights, some containing books and others with decorative items like plants and framed pictures. In the center of the room, there is a seating area with four light-colored upholstered chairs and two small round tables. The floor is made of light-colored wood with a herringbone pattern. The overall atmosphere is bright, clean, and inviting.

**Благодаря чему появились  
новые интересные ракурсы.**



**Чтобы реализовать  
все замыслы мы  
прошли через это:**

**:)**











**Вникнув в суть  
пространства мы  
поняли каким будет  
дизайн!**





# Главное про дизайн



**Планировочное решение** нанизано на пространственную ось здания. Это классическая структура, отраженная в интерьере.



**Фактуры и цвета** отражают суть пространства, дают ему новые оттенки и грани, заставляют находить новые ракурсы.



**Эргономика, удобство и освещение** как в настоящей библиотеке, где превыше всего комфорт и возможность поработать с Книгой.

# **Планировочное решение.**

**- Была выявлена осевая  
классическую композицию, которая  
легла в основу всего пространства.**

# Пространственная ось





# **Планировочное решение.**

**- Мы симметрично расположили  
основные функциональные зоны и  
создали анфиладную композицию.**



The image shows a detailed architectural floor plan of a building. A horizontal red dotted line runs across the middle of the plan. Two large circular areas are overlaid on the plan: a tan circle in the upper left and a green circle in the lower left. The tan circle is labeled 'Лаундж зона' (Lounge zone) and contains a lounge area with various seating arrangements. The green circle is labeled 'Рабочая зона' (Work zone) and contains a workspace with desks and chairs. The rest of the plan shows a complex layout of rooms, corridors, and service areas, including a staircase and several smaller meeting or office spaces.

**Лаундж  
зона**

**Рабочая  
зона**

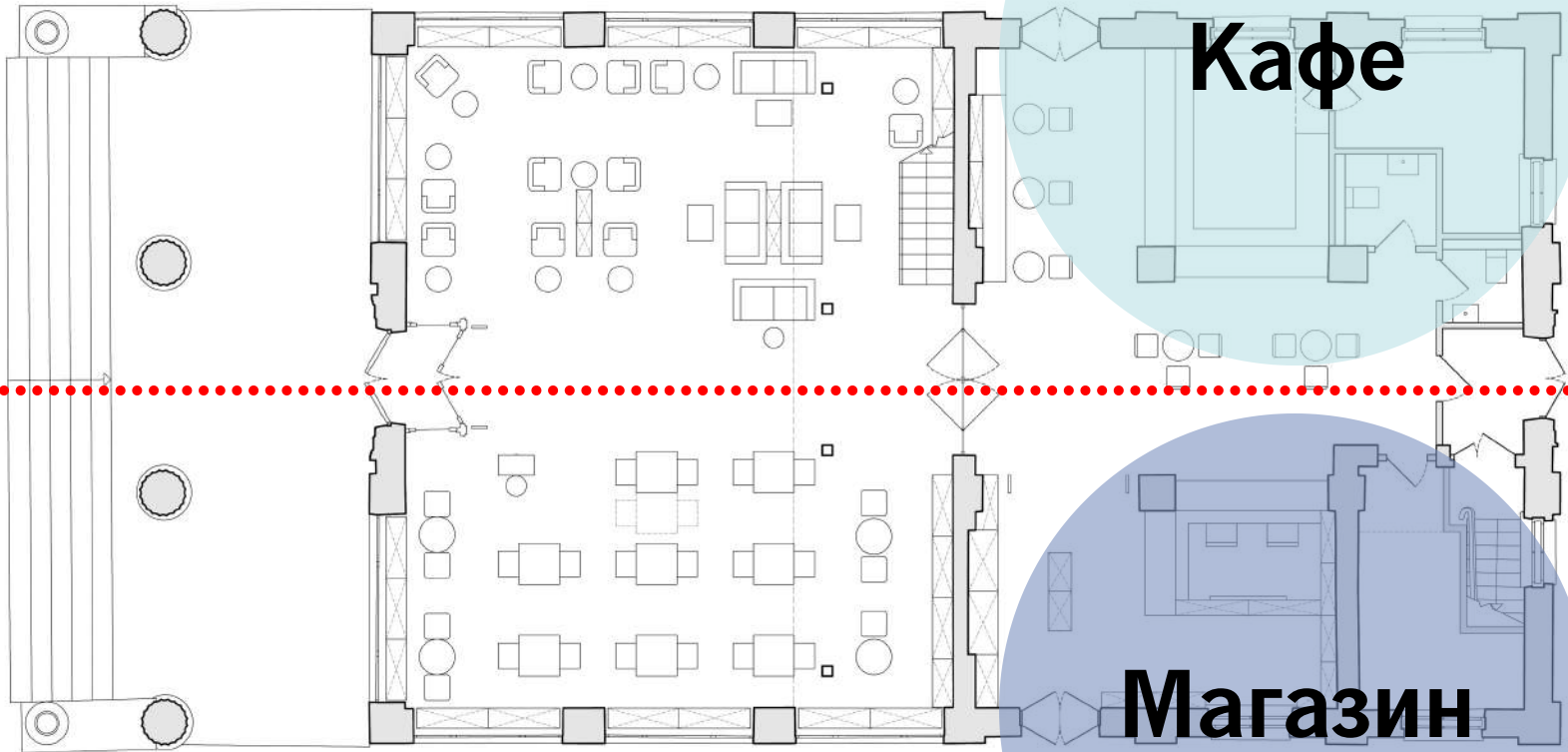

**Кафе**

**Магазин**





# **Планировочное решение.**

**- Благодаря использованию  
стеклянных дверей и перегородок  
получилось показать пространство  
полностью и отделить читальный зал.**







# **Планировочное решение.**

**- Был организован второй уровень  
в виде балкона на котором также  
можно почитать, но в более  
приватной обстановке.**



**Фактуры  
и цвета.**



# Массивная доска

## Укладка "французская ель"

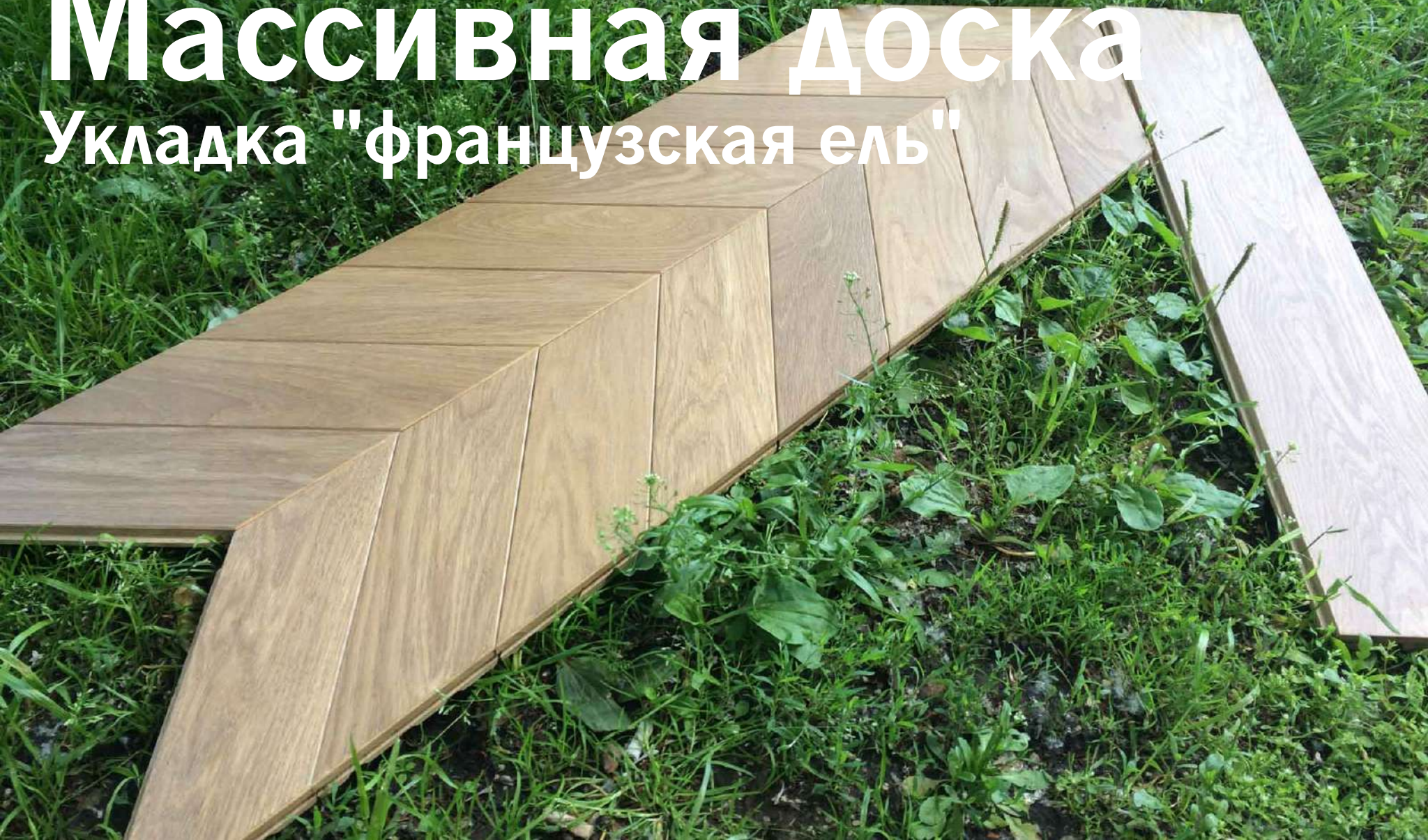





**Стеклоблоки позволяют свету проникать вглубь пространства**



**Декоративная штукатурка создает патину и глубину.**





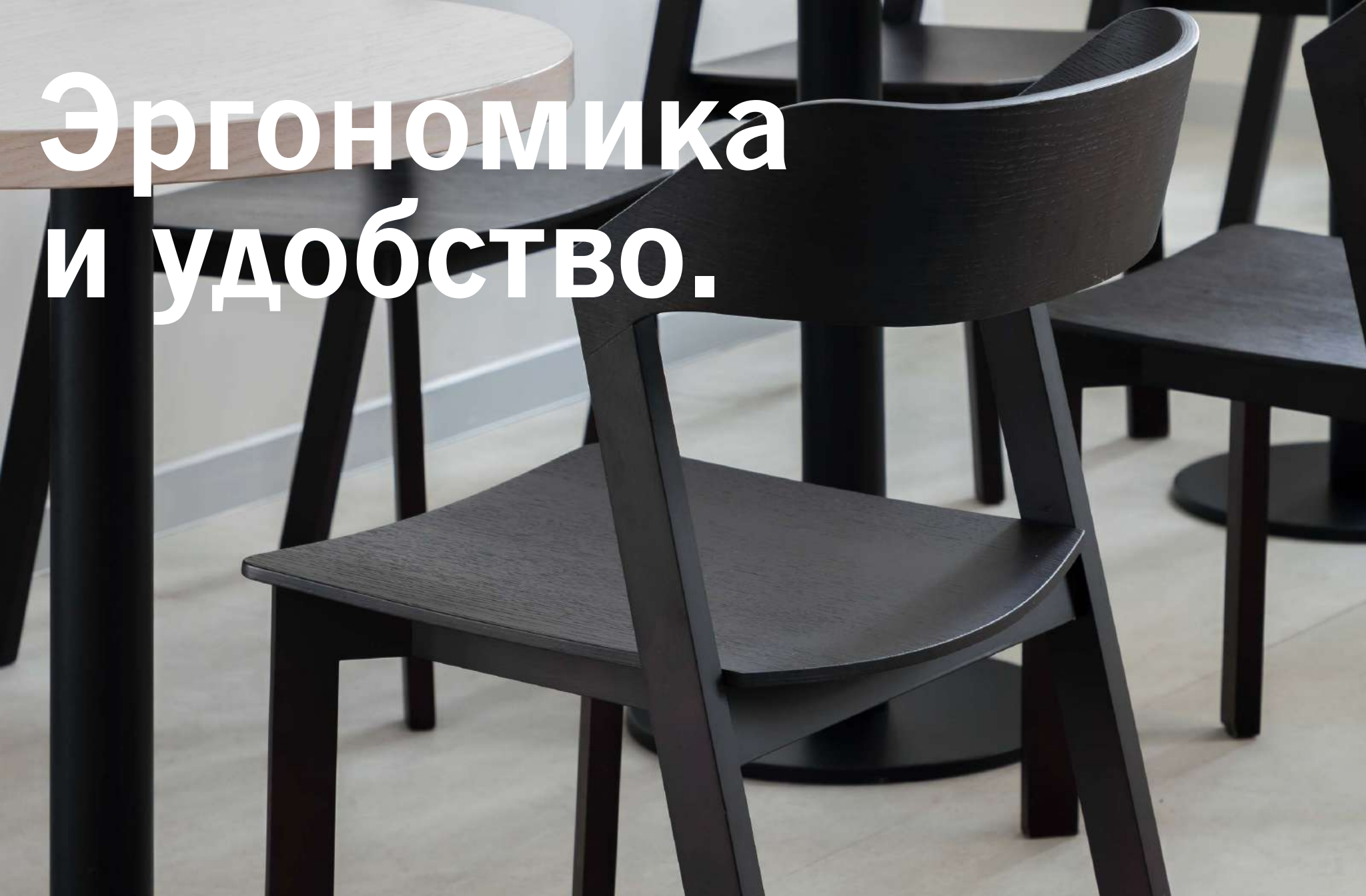

**Эргономика  
и удобство.**

**Не все получалось сразу...**

A photograph showing a partially assembled chair made of cardboard. The chair has a high backrest and curved armrests. The seat is a flat rectangular piece of cardboard. The assembly is in progress, with some parts not fully attached. The background shows a workshop floor with some cables and a white pipe.







Стол. Конфигурация 2  
План, фронт, разрез. М 1:10

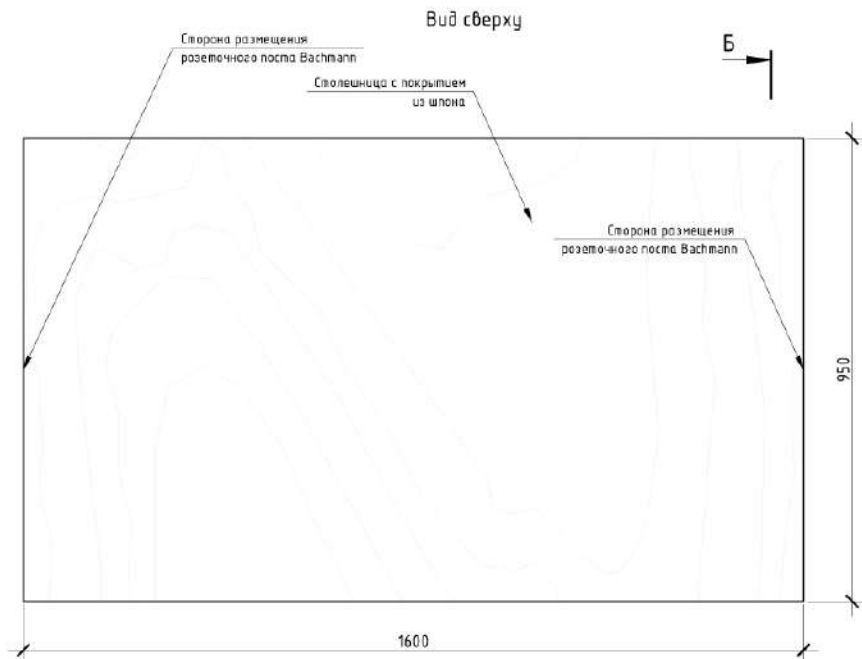
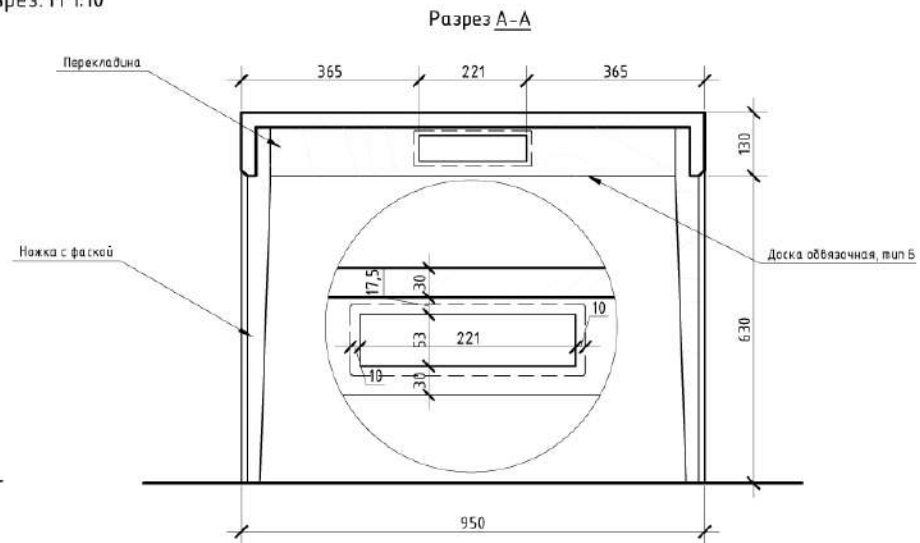
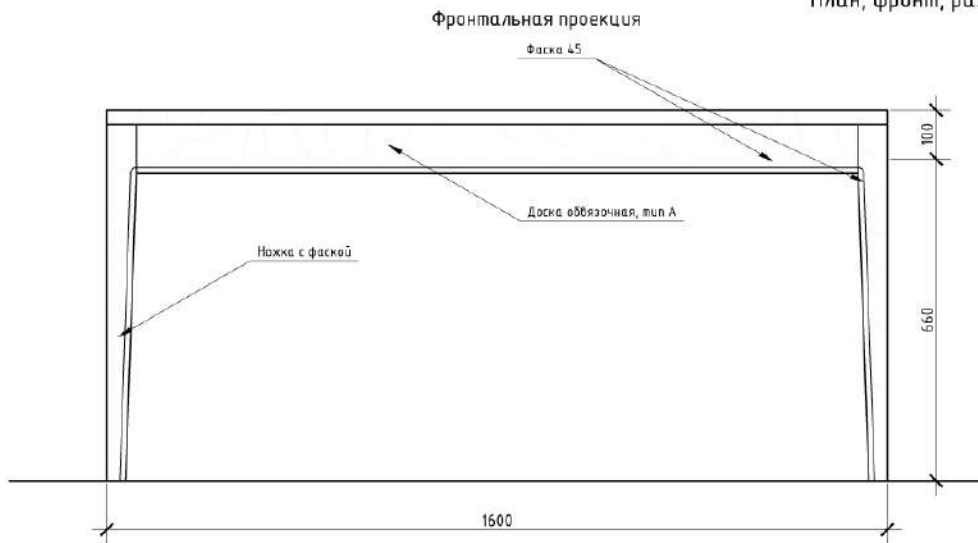

Примечание:  
1. При производстве габариты и декоративные элементы могут быть незначительно изменены

... Но мы много работали

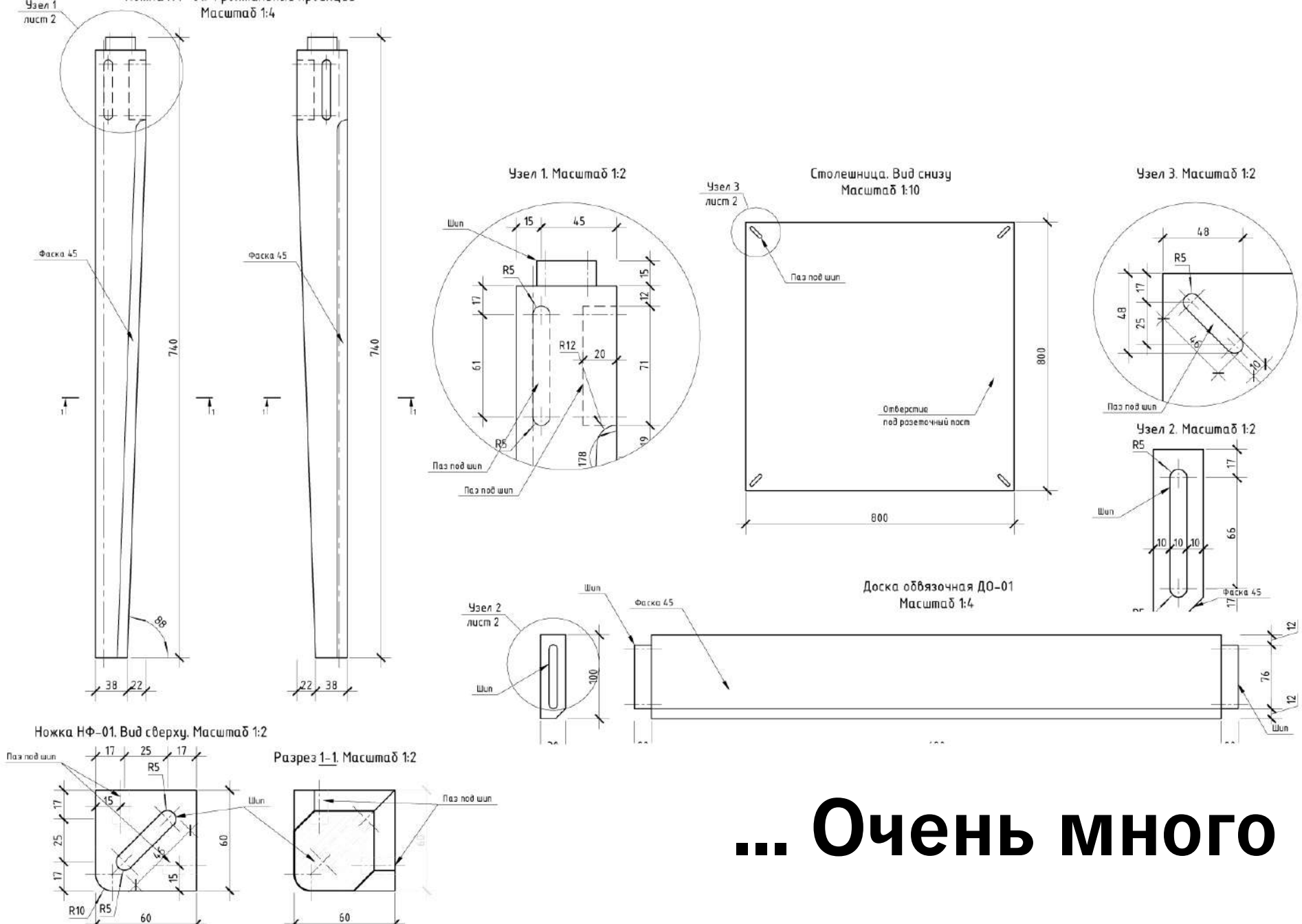

... Очень много

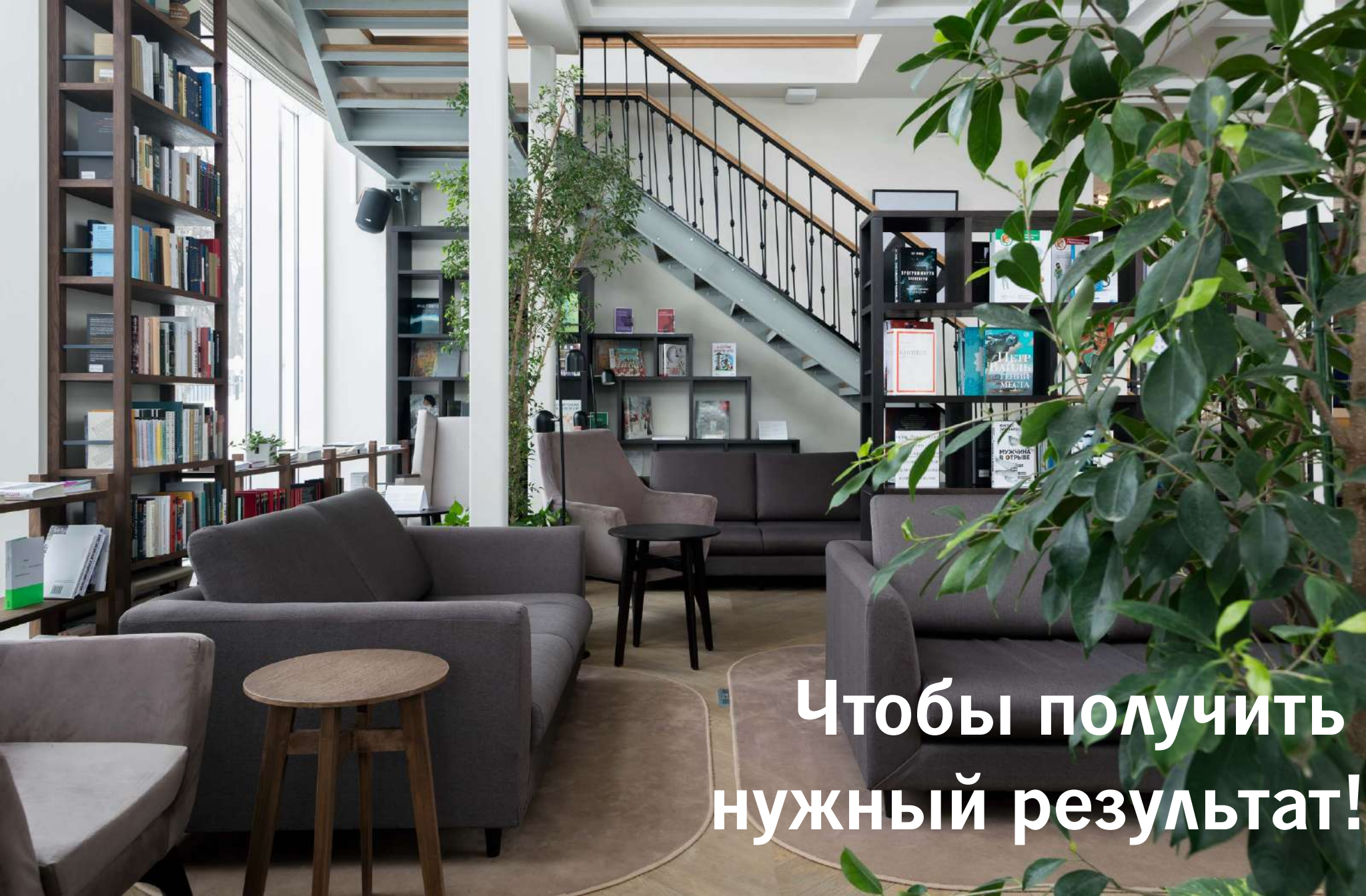

**Чтобы получить  
нужный результат!**



# **Эргономика и удобство.**

**- Важной составляющей интерьера стало освещение. Мы уделили этому особенное внимание.**



**Функциональное  
освещение.**





Настольная лампа  
SLV (Германия)



**Декоративное/арт  
освещение.**







**Люстра  
Моооі (Голландия)**





# Светильник Міс (Россия)



# Светильник Nimb (Россия)















# Современный клуб





❤️ 💬 📌  
 Нравится: 3 483  
 pollyhey ...spa для души 🍷  
 n: @jane\_aver  
 Посмотреть все комментарии (16)  
 @evaletine Ножки ❤️



❤️ 💬 📌  
 Нравится: 118  
 sea\_inwardly Здесь пахнет книгами, свежим кофе и почти не слышно чужих шагов. Место для тех, кто ищет уединения и интересную литературу.



❤️ 💬 📌  
 Нравится: 136  
 ve\_ktor Умиротворяющий, шелестящий страницами и пахнущий кофе Павильон ВДНХ 📖  
 5 ДНЕЙ НАЗАД



❤️ 💬 📌  
 Нравится: 86  
 dmitrieva.me Всегда в поиске уютных светлых мест в Москве. Таких, где можно читать, рисовать и пить чай с печеньем. Если вы знаете их, поделитесь со мной 🙏



❤️ 💬 📌  
 Нравится: 61



❤️ 💬 📌  
 Нравится: 89  
 nastia.mir Наконец дошла до павильона, который называется «книги». Там, собственно, они самые 🍰 и кофе, и очень уютно и тихо 🍂  
 authenticalllove ❤️ ❤️ ❤️



# Команда проекта

## Архитектурное бюро А4

Марков Сергей

Афонишкин Алексей

## Мэйд Москоу

Валерий Шаталюк

Наталья Коновалова

Глеб Пауль

Олег Кубышкин



МИНИСТЕРСТВО КУЛЬТУРЫ  
РОССИЙСКОЙ ФЕДЕРАЦИИ

